



**Goudreinetstraat 414  
2564 PT Den Haag**

**€ 425.000 k.k.**

Price	€ 425.000 k.k.
Zipcode	2564 PT
Location	Near quiet road, In residential area
Type	Walk-up house
Garage	Public parking, Paid parking, Parking permit
Living Surface	93m <sup>2</sup>
Volume	310m <sup>3</sup>
Rooms	5
Acceptance	In consultation
Build Type	Existing
City	Den Haag
Address	Goudreinetstraat 414
Construction Year	1952

Sfeervol en modern dubbel bovenhuis met zonnig balkon in Den Haag – Goudreinetstraat 414

Ben jij op zoek naar een ruim, licht en instapklaar appartement waar je zó in kunt? Dan is dit aantrekkelijke dubbele bovenhuis aan de Goudreinetstraat 414 absoluut een bezichtiging waard. Met ca. 93 m<sup>2</sup> woonoppervlakte, een praktische indeling over twee woonlagen en een frisse, moderne afwerking is dit een ideale woning voor jonge starters, stellen of thuiswerkers die nét wat extra ruimte zoeken.

#### Indeling & wooncomfort

Je komt binnen via de entree op straatniveau, waarna je de woning bereikt op de eerste verdieping. Hier begint direct het gevoel van ruimte en licht.

#### Eerste woonlaag

Op deze verdieping kom je binnen in de heerlijk ruime hal met het toilet. Daarnaast bevindt zich het hart van de woning: de royale en lichte woonkamer, gelegen aan de voorzijde. Aan de achterzijde de moderne open keuken, waarbij je tijdens het koken altijd in verbinding staat met de rest van de ruimte – perfect voor gezellige avonden met vrienden of een ontspannen weekend thuis. Door de harmonicadeur in de achterkamer loop je zo het zonnige woningbrede balkon op!

#### Tweede woonlaag

Via de interne trap bereik je de bovenste verdieping, waar de woning zich verder ontvouwt. Hier bevinden zich de drie (slaap)kamers, die goed van formaat zijn en flexibel in te richten – bijvoorbeeld als master bedroom en extra kamer voor werk of opslag. De moderne badkamer is strak afgewerkt en voorzien van alle gemakken, waardoor je hier niets meer hoeft te doen. Via deze etage is eveneens de vliering bereikbaar.

Fietsenberging achter het complex aanwezig, goed afgesloten.

#### Wonen in de omgeving

De Goudreinetstraat ligt in een prettige en levendige woonomgeving in Den Haag. Hier woon je in een fijne balans tussen rust en stadse dynamiek. In de directe omgeving vind je diverse winkels voor je dagelijkse boodschappen, gezellige eetgelegenheden en koffientjes. Ook qua bereikbaarheid zit je hier goed: openbaar vervoer (tram en bus) is op korte afstand en brengt je snel richting het centrum van Den Haag, het strand van Kijkduin of Scheveningen. Met de fiets ben je bovendien zo in het centrum of juist in het groen. Voor ontspanning zijn er verschillende parken en sportvoorzieningen in de buurt, wat deze locatie extra aantrekkelijk maakt voor een actieve levensstijl.

Zie jij de mogelijkheden en ben je klaar om deze woning nieuw leven in te blazen? Plan dan snel een bezichtiging!

#### Kenmerken

- Bouwjaar 1952
- Woonoppervlakte: ca. 93 m<sup>2</sup>
- Inhoud: ca. 310 m<sup>3</sup>
- Eigen grond
- Energielabel D, geldig tot 13-05-20236
- 185/660e aandeel in een actieve VvE met een maandbijdrage van € 141,32
- Reservefonds per 31-12-2025 bedraagt circa € 13.305,10
- Asbest en ouderdomsclausule van toepassing
- Aanbiedingsvoorwaarden Lex van Leeuwen Makelaardij van toepassing
- Oplevering kan in overleg.

Bij interesse adviseren wij u, uw eigen aankoopmakelaar in te schakelen!

Mocht u interesse hebben in deze woning maar u heeft uw eigen woning nog niet verkocht.... bel dan zeker even met ons kantoor voor een vrijblijvende waardebeoordeling!

De gegeven informatie is met zorgvuldigheid opgesteld, aan de juistheid kunnen echter geen rechten worden ontleend.

Alle verstrekte informatie moet beschouwd worden als een uitnodiging tot het doen van een aanbod of om in onderhandeling te treden.

Charming and modern double upper house with sunny balcony in The Hague – Goudreinetstraat 414

Are you looking for a spacious, bright, and move-in-ready apartment you can move straight into? Then this attractive double upper house at Goudreinetstraat 414 is definitely worth a viewing. With approximately 93 m<sup>2</sup> of living space, a practical layout over two floors, and a fresh, modern finish, this is an ideal home for young starters, couples, or remote workers looking for that extra bit of space.

#### Layout & living comfort

You enter via the entrance at street level, after which you reach the apartment on the first floor. From the moment you step inside, you immediately experience a sense of space and light.

#### First floor

On this level, you enter a wonderfully spacious hallway with a separate toilet. From here, you access the heart of the home: the generous and bright living room, located at the front. At the rear, you'll find the modern open kitchen, allowing you to stay connected with the living space while cooking – perfect for social evenings with friends or relaxing weekends at home. Through the folding (accordion-style) doors in the rear room, you can step directly onto the sunny, full-width balcony!

#### Second floor

Via the internal staircase, you reach the upper floor, where the home continues to impress. Here you will

find three well-sized (bed)rooms, flexible in use – ideal as a master bedroom, home office, or additional storage space.

The modern bathroom is sleekly finished and fully equipped, meaning no work is required.

#### Living in the area

Goudreinetstraat is located in a pleasant and lively residential area of The Hague, offering a perfect balance between tranquility and city life. In the immediate surroundings, you will find various shops for daily groceries, as well as cozy restaurants and cafés. Accessibility is excellent: public transport (tram and bus) is within short distance and provides quick connections to The Hague city center, as well as the beaches of Kijkduin and Scheveningen. By bike, you can easily reach both the city and nearby green areas. For relaxation, several parks and sports facilities are located nearby, making this an attractive location for an active lifestyle. A loft/storage attic is also accessible via this floor.

A bicycle storage area is located behind the complex and is securely locked.

Do you see the potential and are you ready to give this property a new chapter? Schedule a viewing today!

#### Key features

- Year of construction: 1952
- Living area: approx. 93 m<sup>2</sup>
- Volume: approx. 310 m<sup>3</sup>
- Freehold property (no leasehold)
- Energy label D to be confirmed 13-05-20236
- 185/660th share in an active owners' association (VvE), monthly contribution €141.32
- Reserve fund as of 31-12-2025: approx. €13,305.10
- Asbestos and age clause applicable
- General terms and conditions of Lex van Leeuwen Makelaardij apply
- Delivery in consultation

We recommend engaging your own purchasing agent if you are interested.

If you are interested in this property but have not yet sold your current home, feel free to contact our office for a non-binding valuation.

This information has been compiled with care; however, no rights can be derived from its accuracy. All provided information should be regarded as an invitation to make an offer or to enter into negotiations.

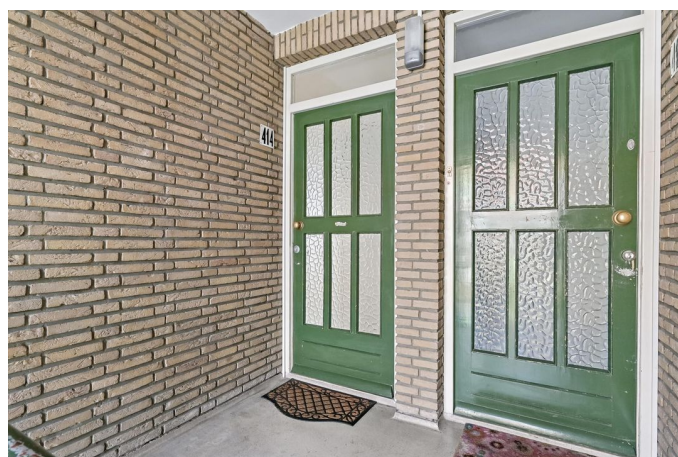



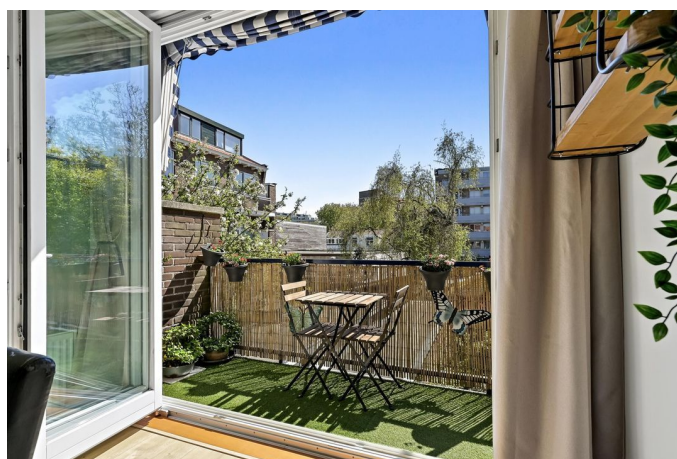

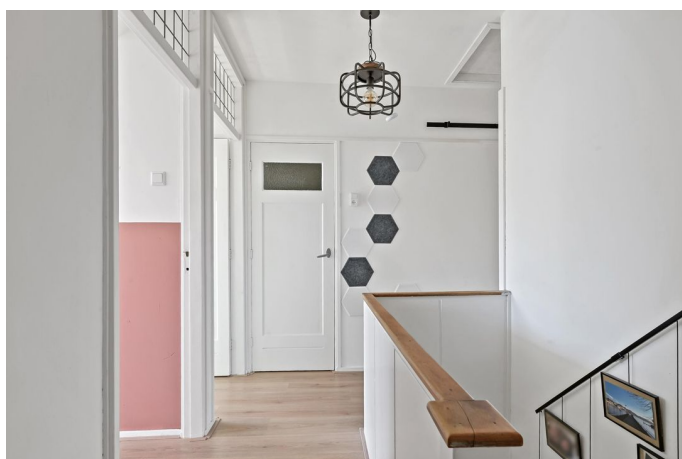





Goudreinetstraat 414, 's-Gravenhage  
Woonlaag 0

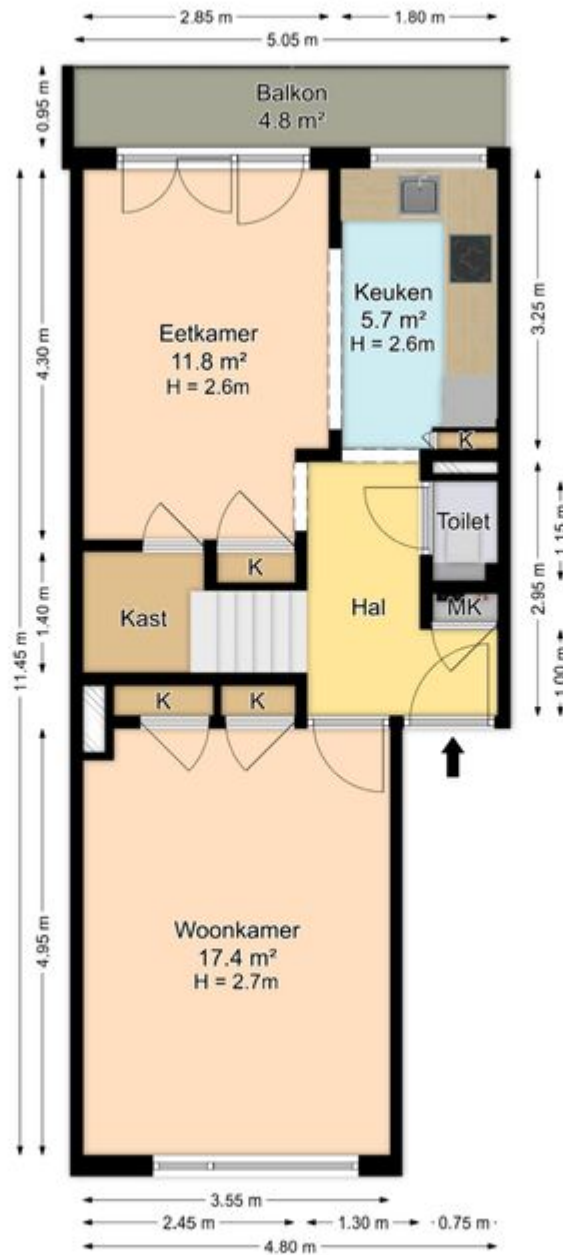

De plattegronden zijn geproduceerd voor promotionele doeleinden en ter indicatie.  
Aan de plattegronden kunnen geen rechten worden ontleend.  
© www.roundsense.com

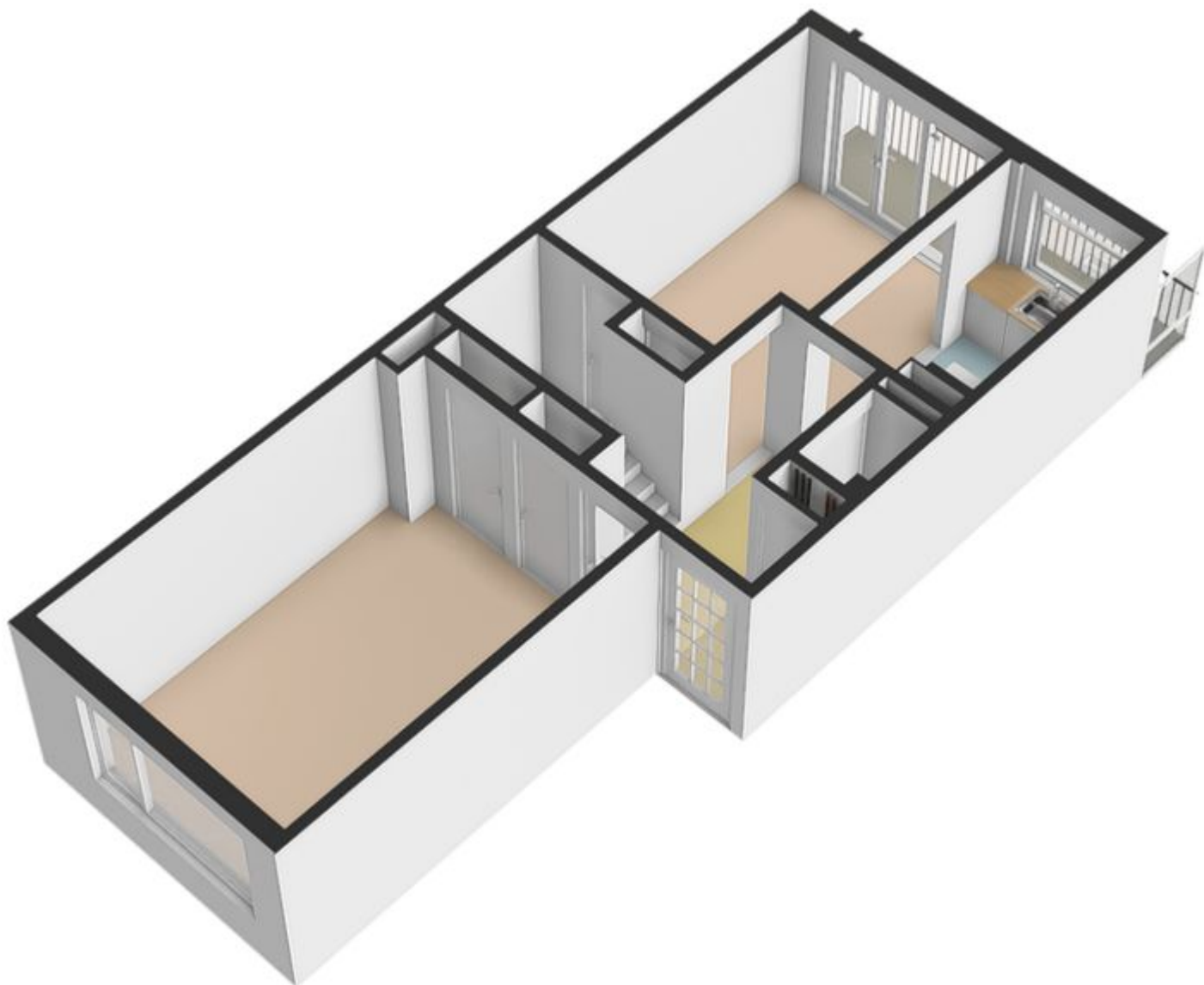



Goudreinetstraat 414, 's-Gravenhage

Woonlaag 1

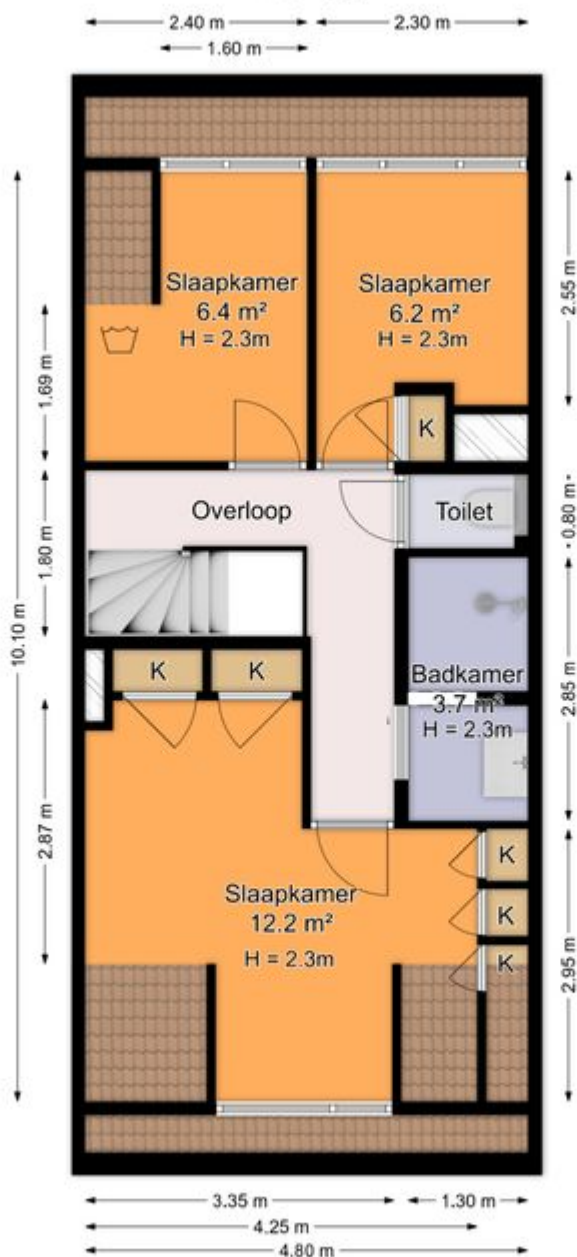

*De plattegronden zijn geproduceerd voor promotionele doeleinden en ter indicatie.  
Aan de plattegronden kunnen geen rechten worden ontleend.  
© www.roundsense.com*

# Goudreinetstraat 414, 's-Gravenhage

Berging

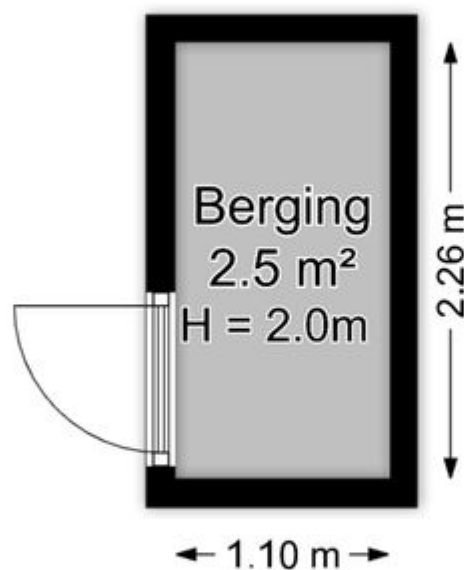

*De plattegronden zijn geproduceerd voor promotionele doeleinden en ter indicatie.  
Aan de plattegronden kunnen geen rechten worden ontleend.*

© [www.roundsense.com](http://www.roundsense.com)

