



**Anton de Haenstraat 120
2563 BV Den Haag**

€ 450.000 k.k.

Prijs	€ 450.000 k.k.
Postcode	2563 BV
Ligging	Aan rustige weg, In woonwijk
Woningtype	Benedenwoning
Tuin	Ja, Achtertuin, Zuidwest, 625×1625cm
Garage	Openbaar parkeren, Betaald parkeren, Parkeervergunning
Woonruimte	90m ²
Inhoud	350m ³
Kamers	3
Oplevering	In overleg
Woontype	Bestaande bouw
Stad	Den Haag
Adres	Anton de Haenstraat 120
Bouwjaar	1917

English text below

Sfeervolle en instapklare parterrewoning met zonnige stadstuin in het Valkenboskwartier – Anton de Haenstraat, Den Haag

In een rustige straat in het geliefde Valkenboskwartier ligt deze charmante en uitstekend onderhouden parterrewoning met twee slaapkamers en een heerlijke stadstuin met overkapping en aparte berging. Een ideale woning voor wie comfortabel en gelijkvloers wil wonen, met alle stadse voorzieningen binnen handbereik.

Wonen met licht, ruimte en sfeer

Bij binnenkomst valt direct de royale en lichte woon-/eetkamer op. Dankzij de grote raampartijen aan de voorzijde en de prettige indeling is dit een fijne leefruimte met volop daglicht. Er is meer dan voldoende plek voor een ruime eettafel en een comfortabele zithoek. De hoge plafonds en de warme vloerafwerking zorgen voor een sfeervolle uitstraling.

Moderne keuken (2025)

De recent vernieuwde keuken (2025) is uitgevoerd in een frisse, moderne stijl met een praktische U-opstelling, veel kastruimte en een ruim werkblad. Een fijne plek om te koken en samen te komen.

Twee slaapkamers

Aan de tuinzijde bevinden zich twee goed bemeten slaapkamers. Rustig gelegen en flexibel in gebruik: ideaal als hoofdslaapkamer, kinderkamer, werkruimte of logeerkamer.

Moderne badkamer (2024)

De badkamer is in 2024 vernieuwd en modern afgewerkt. Daarnaast beschikt de woning over een separaat toilet, wat extra comfort biedt.

Heerlijke stadstuin met overkapping en berging

Een absolute plus is de diepe achtertuin: een fijne stadstuin waar je in alle rust kunt genieten van het buitenleven. De overkapping maakt het mogelijk om ook bij minder weer comfortabel buiten te zitten. Achterin de tuin bevindt zich een aparte berging, ideaal voor fietsen en extra opslag.

Locatie – Valkenboskwartier

De Anton de Haenstraat ligt in het populaire Valkenboskwartier, een levendige en karakteristieke wijk in Den Haag met een fijne mix van stadse dynamiek en buurtgevoel. Op loopafstand vind je de gezellige Weimarstraat en Fahrenheitstraat met diverse winkels, speciaalzaken, supermarkten en horecagelegenheden.

Openbaar vervoer (tram en bus) bevindt zich om de hoek en brengt je snel naar het centrum van Den

Haag, station Den Haag Centraal en het strand van Scheveningen. Ook scholen, sportvoorzieningen en groenvoorzieningen zijn in de directe omgeving aanwezig.

Resume:

- Parterrewoning
- Twee slaapkamers
- Ruime en lichte woon-/eetkamer
- Moderne keuken (2025)
- Moderne badkamer (2024)
- Heerlijke stadstuin met overkapping
- Aparte berging
- Actieve VvE
- Gelegen in het geliefde Valkenboskwartier

Ben je op zoek naar een fijne benedenwoning met buitenruimte op een centrale locatie in Den Haag? Dan is deze woning aan de Anton de Haenstraat absoluut een bezichtiging waard!

Kenmerken

- Bouwjaar 1917
- Woonoppervlakte: 90m²
- Inhoud: ca. 350 m³
- Gelegen op eigen grond
- Energielabel D
- 1/3e aandeel in een actieve VvE met een maandbijdrage van € 185,00
- Verwarming en warm water via Remeha HR-combiketel 2022
- Elektra bedraagt 7 groepen plus dubbele groep (voor inductie) en 2x ALS
- Parkeren: Bewonersvergunning 1ste auto € 97,05 per jaar, 2e auto € 339,01 per jaar
- Betaald parkeren: Maandag tot en met zondag van 18.00 tot 24.00 uur; tarief €2,60 per uur;
- Asbest- en ouderdomsclausule van toepassing
- Aanbiedingsvoorwaarden Lex van Leeuwen Makelaardij van toepassing
- Oplevering in overleg.

Bij interesse adviseren wij u, uw eigen aankoopmakelaar in te schakelen!

Mocht u interesse hebben in deze woning maar u heeft uw eigen woning nog niet verkocht.... bel dan zeker even met ons kantoor voor een vrijblijvende waardebeoordeling!

De gegeven informatie is met zorgvuldigheid opgesteld, aan de juistheid kunnen echter geen rechten worden ontleend.

Alle verstrekte informatie moet beschouwd worden als een uitnodiging tot het doen van een aanbod of om in onderhandeling te treden.

English text

Charming and move-in ready ground-floor apartment with sunny city garden in the Valkenboskwartier – Anton de Haenstraat, The Hague

Situated on a quiet street in the highly sought-after Valkenboskwartier, this charming and well-maintained ground-floor apartment features two bedrooms and a delightful city garden with a covered seating area and separate storage shed. An ideal home for those seeking comfortable, single-level living with all urban amenities within easy reach.

Living with light, space and atmosphere

Upon entering, the generous and bright living/dining room immediately stands out. Thanks to the large front-facing windows and the practical layout, this is a pleasant living space filled with natural daylight. There is more than enough room for a spacious dining table and a comfortable seating area. The high ceilings and warm flooring create a welcoming and stylish ambiance.

Modern kitchen (2025)

The recently renovated kitchen (2025) is finished in a fresh, contemporary style and features a practical U-shaped layout, ample storage space and generous countertop area. A wonderful place to cook and gather.

Two bedrooms

At the garden side of the property are two well-proportioned bedrooms. Quietly located and flexible in use: ideal as a master bedroom, child's room, home office or guest room.

Modern bathroom (2024)

The bathroom was renovated in 2024 and is finished in a modern style. The property also benefits from a separate toilet, offering additional comfort.

Lovely city garden with covered area and storage

A true highlight is the deep rear garden: a pleasant city garden where you can enjoy outdoor living in peace and privacy. The covered terrace allows comfortable outdoor seating even in less favorable weather. At the back of the garden, there is a separate storage shed, ideal for bicycles and additional storage.

Location – Valkenboskwartier

Anton de Haenstraat is located in the popular Valkenboskwartier, a lively and characteristic neighborhood in The Hague offering a perfect balance between urban vibrancy and a welcoming community atmosphere. Within walking distance you will find the charming Weimarstraat and Fahrenheitstraat, with a wide variety of shops, specialty stores, supermarkets and restaurants. Public transport (tram and bus) is just around the corner, providing quick connections to The Hague city center, The Hague Central Station and the beach at Scheveningen. Schools, sports facilities and green spaces are also located nearby.

Summary:

- Ground-floor apartment
- Two bedrooms
- Spacious and bright living/dining room
- Modern kitchen (2025)
- Modern bathroom (2024)
- Lovely city garden with covered terrace
- Separate storage shed
- Active Homeowners' Association (VvE)
- Located in the sought-after Valkenboskwartier

Are you looking for a comfortable ground-floor home with outdoor space in a central location in The Hague? Then this property on Anton de Haenstraat is definitely worth a viewing!

Features:

- Year of construction: 1917
- Living area: approx. 90 m²
- Volume: approx. 350 m³
- Situated on freehold land
- Energy label D
- 1/3 share in an active Homeowners' Association; monthly contribution €185.00
- Heating and hot water via Remeha HR combination boiler (2022)
- Electrical installation: 7 circuits plus double circuit (for induction cooking) and 2 residual-current devices (RCDs)
- Parking: Resident permit – 1st car €97.05 per year, 2nd car €339.01 per year
- Paid parking: Monday through Sunday from 6:00 PM to 12:00 AM; €2.60 per hour
- Asbestos and age clause applicable
- Sales conditions of Lex van Leeuwen Makelaardij apply
- Transfer date in consultation.

If interested, we advise you to engage your own purchasing agent.

If you are interested in this property but have not yet sold your own home, please feel free to contact our office for a non-binding valuation.

The information provided has been compiled with due care; however, no rights may be derived from its accuracy.

All information provided should be regarded as an invitation to make an offer or to enter into negotiations.





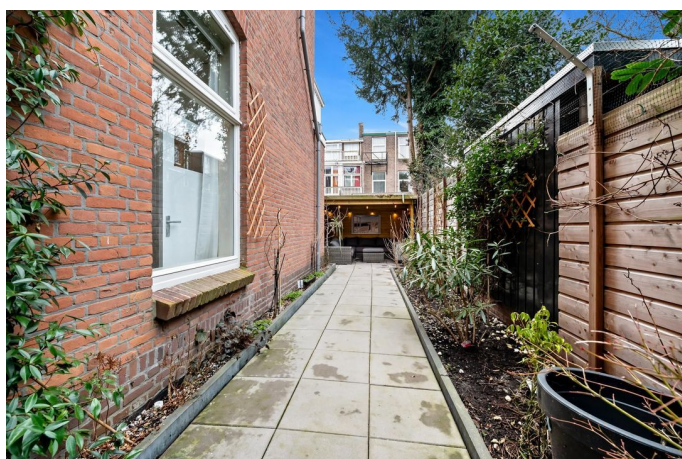
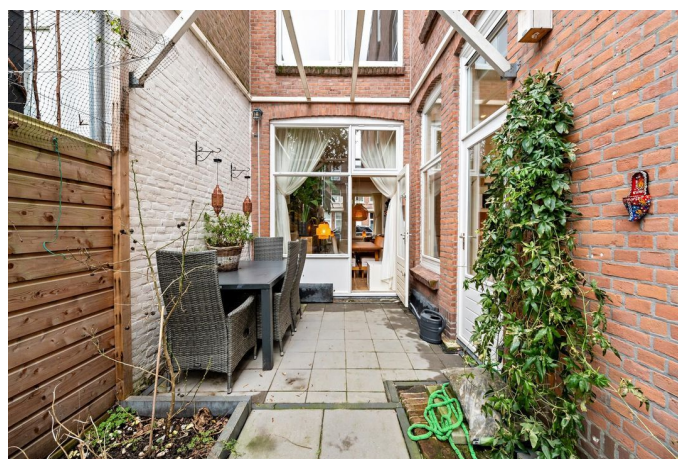
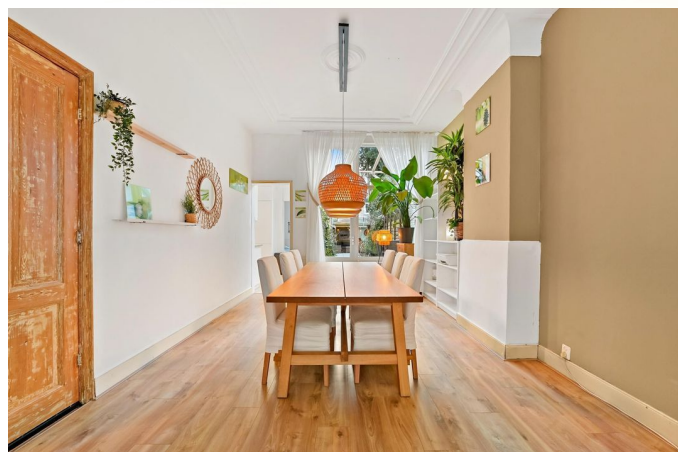

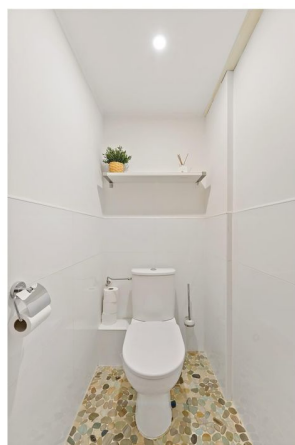
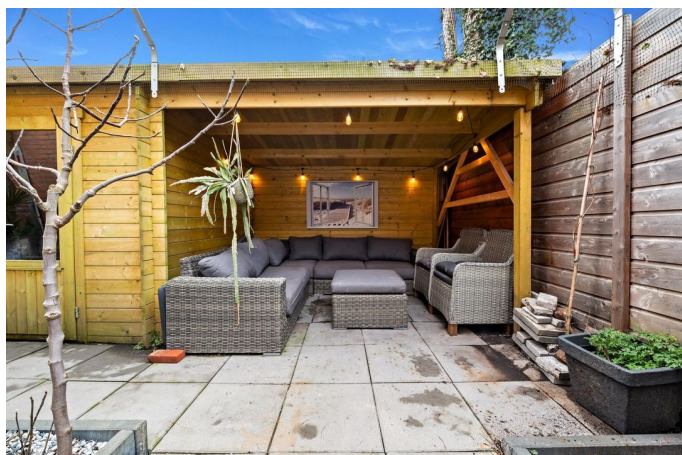

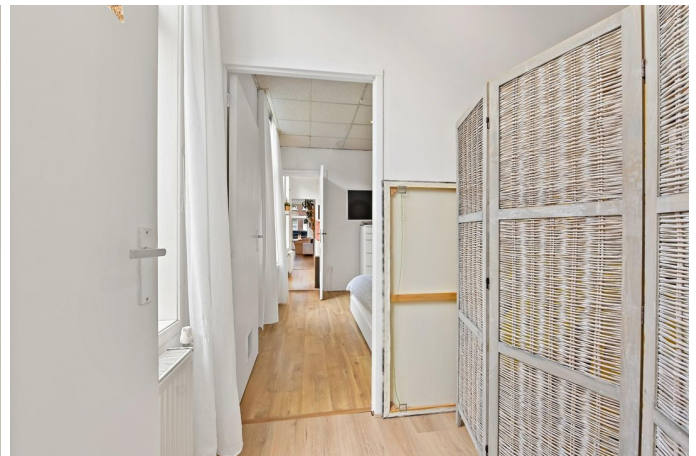
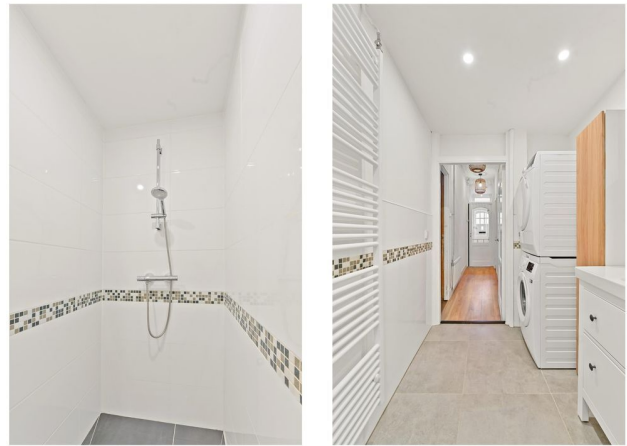

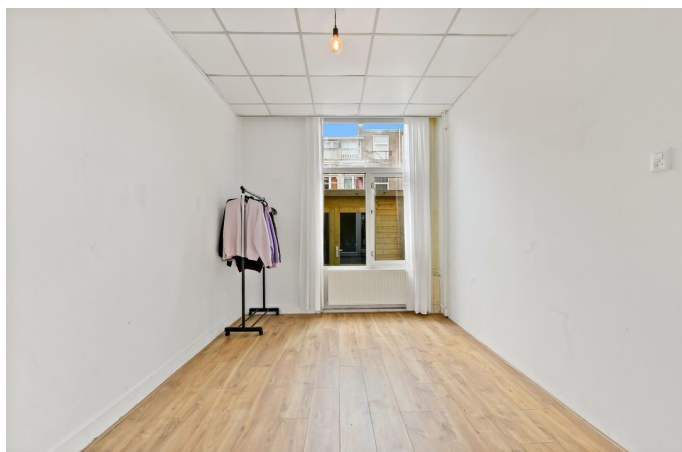

Anton de Haenstraat 120, 's-Gravenhage
Woning

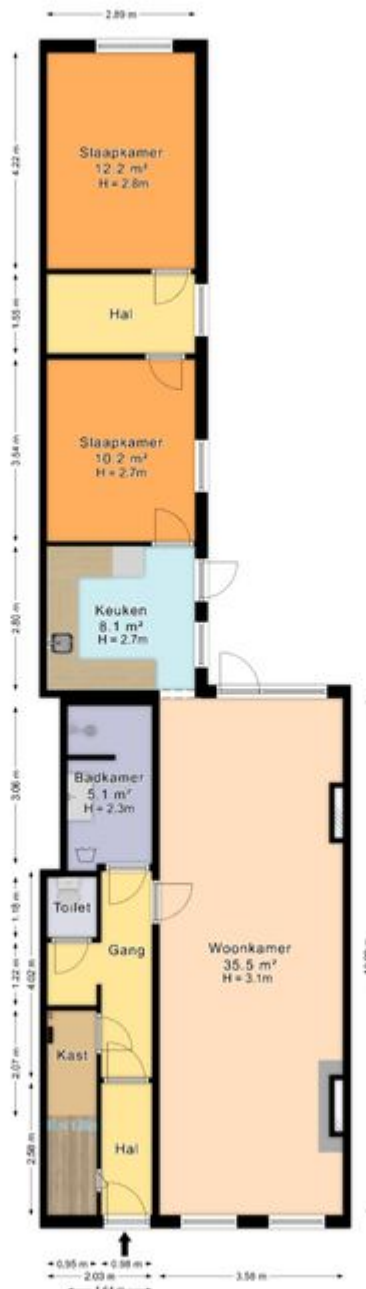

De plattegronden zijn geproduceerd voor promotionele doeleinden en ter indicatie.
Aan de plattegronden kunnen geen rechten worden ontleend.
© www.fundatrans.com

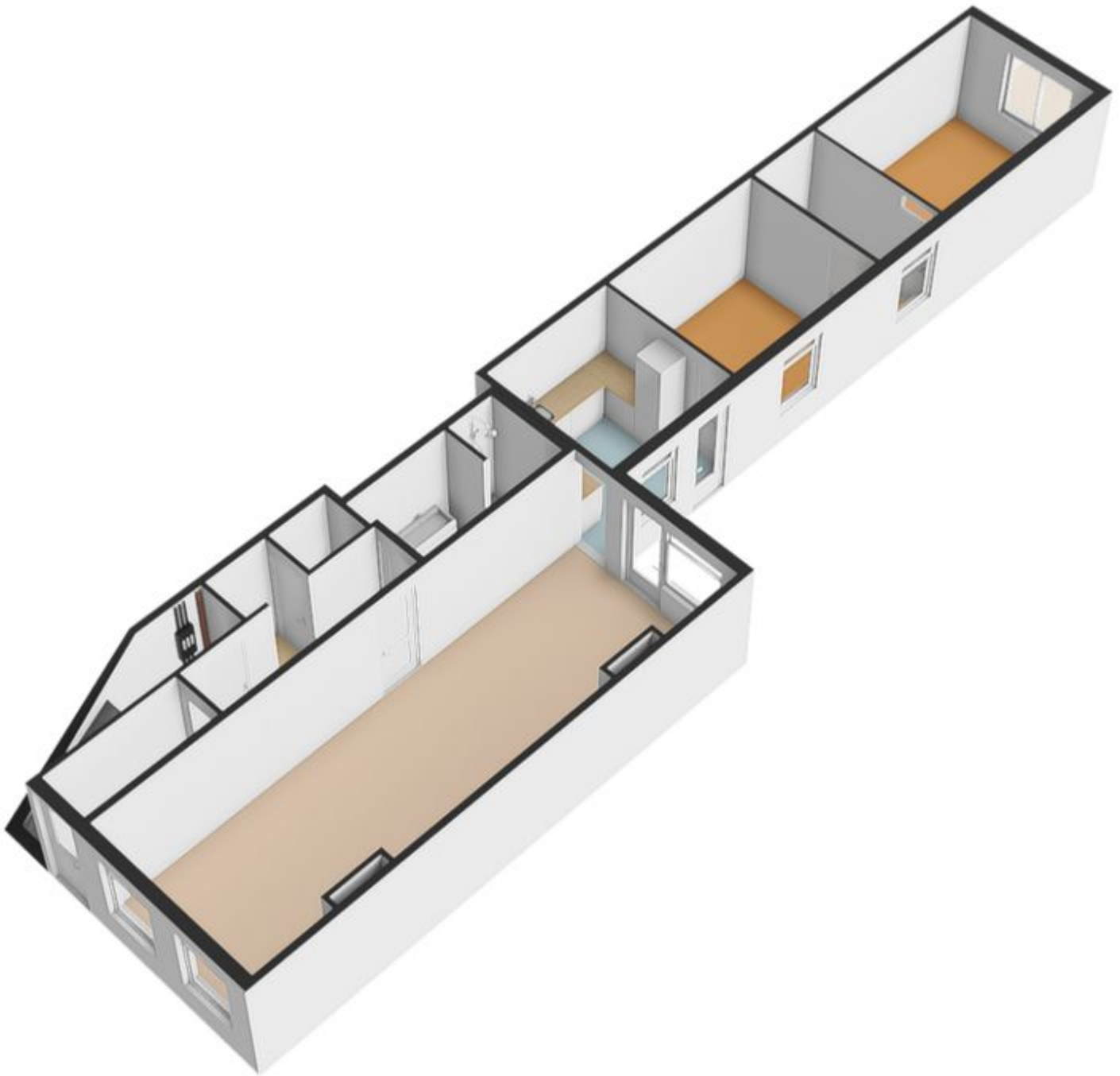

Anton de Haenstraat 120, 's-Gravenhage
Situatietekening



De plattegronden zijn geproduceerd voor promotionele doeleinden en ter indicatie.
Aan de plattegronden kunnen geen rechten worden ontleend.
© www.roundsense.com

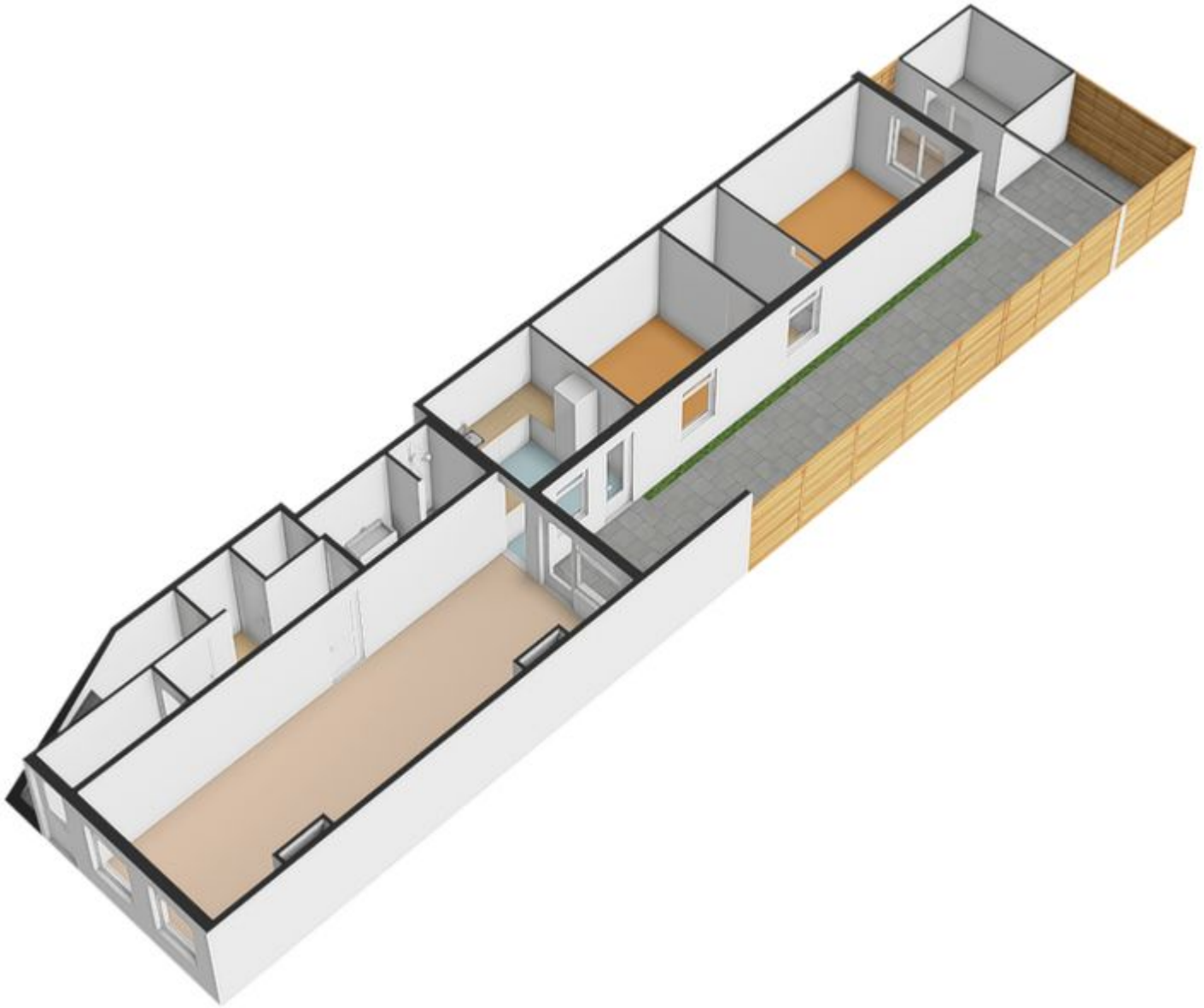

Anton de Haenstraat 120, 's-Gravenhage

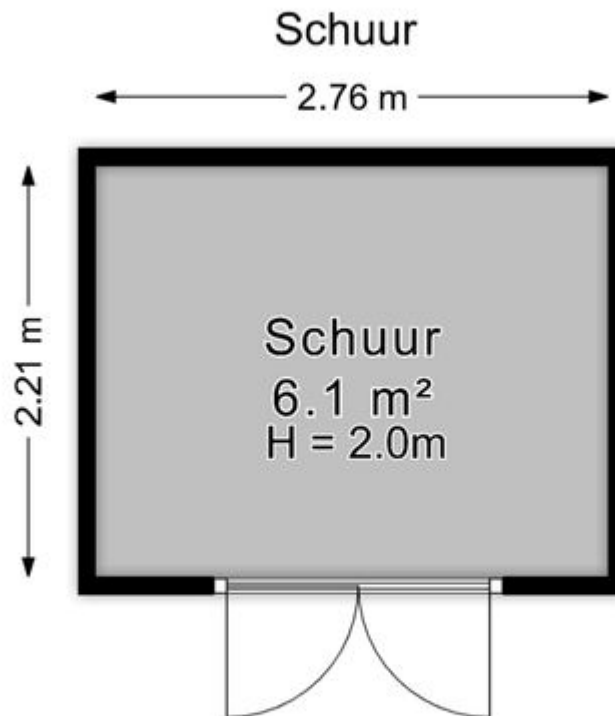

*De plattegronden zijn geproduceerd voor promotionele doeleinden en ter indicatie.
Aan de plattegronden kunnen geen rechten worden ontleend.*

© www.roundsense.com

